



RASCHIATORE PER NASTRI IGIENICO E SICURO

Offre caratteristiche funzionali ed operative

fondamentali per l'industria alimentare



Funziona perfettamente
su qualsiasi tipo di nastro



Bakery Institute Sanitary
Standards Committee
Compliant Design

La copertura d'acciaio inossidabile previene
l'accumulo di materiale sul dispositivo
di regolazione del pressore

Acciaio inossidabile serie 300,
resistente alla corrosione
e lucidato elettroliticamente

RASCHIATORE A MOLLA DI FACILE INSTALLAZIONE

NESSUN ATTREZZO NECESSARIO PER INSTALLARE

O SOSTITUIRE IL RASCHIATORE

ACCIAIO INOX LUCIDATO ELETTRILICAMENTE

PRECISO SISTEMA DI REGOLAZIONE DEL PRESSORE

SMONTAGGIO COMPLETO IN POCHI Istanti

ADATTO PER NASTRI TERMOPLASTICI LEGGERI

MATERIALI APPROVATI DA FDA / USDA

RISPONDE A TUTTE LE NORME IGIENICO-SANITARIE

Il nuovo Excalibur™ è un sistema originale di pulizia dei nastri che usa un unico raschiatore, sostegno e pressore. Excalibur™ è particolarmente indicato per nastri termoplastici leggeri con larghezze da pochi centimetri fino a 3000 mm. Excalibur™ è stato progettato per corrispondere alle più restrittive norme igienico-sanitarie dell'industria alimentare ed è costruito con materiali approvati USFDA, USDA e BISSC (comitato tecnico dell'associazione di categoria dei panificatori statunitensi).

Nessun altro raschiatore sul mercato offre le stesse caratteristiche, risparmiando i soldi del cliente e assicurando una produzione sicura e di alta qualità.

Raschiatori ad attacco rapido Excalibur

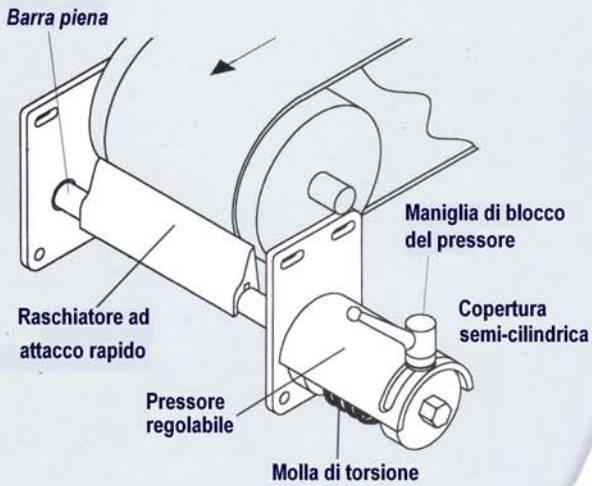

1. Segnate con una "X" ognuno dei cerchi interessati al fine di indicare la posizione generalmente preferita per il pressore e la direzione del nastro



2. Indicare la posizione richiesta del raschiatore

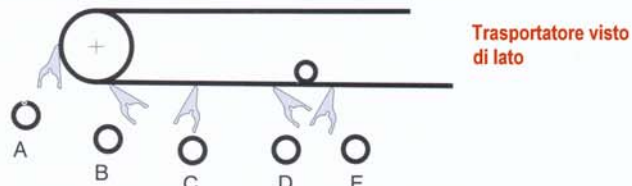

3. Misurate le dimensioni del sistema e compilate i campi



Sampla Belting S.r.l.

20041 AGRATE BRIANZA - (MI) - Italy

Viale Delle Industrie, 6/12 -

Tel. ++39 039 68 96 0.1 - Fax ++39 039 65 08 46/60 57 428

E-mail: info@samplabelting.com - www.samplabelting.com